

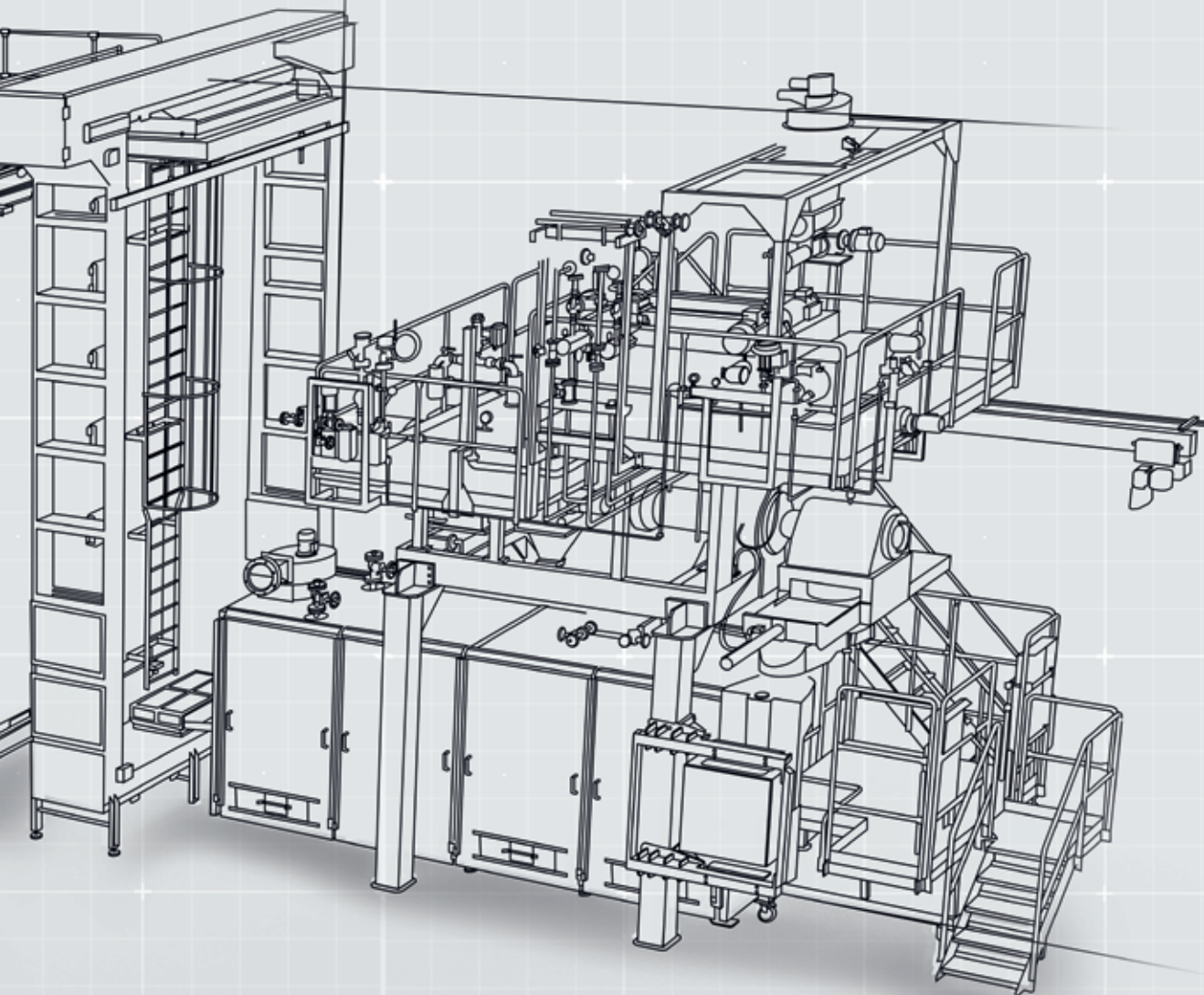

AXOR

MADE IN ITALY



Е.Н.А. ЛИНИЯ ДЛЯ
ПРОИЗВОДСТВА КОРОТКОРЕЗА



Л.Р.Л. МНОГОУРОВНЕВАЯ
ЛИНИЯ ДЛЯ ПРОИЗВОДСТВА
ДЛИННОРЕЗА



Л.Р.Л. ОДНОУРОВНЕВАЯ ЛИНИЯ
ДЛЯ ПРОИЗВОДСТВА
ДЛИННОРЕЗА



Л.Р.С. ЛИНИЯ ДЛЯ
ПРОИЗВОДСТВА
СПЕЦИАЛЬНЫХ ФОРМАТОВ



ЛИНИЯ ДЛЯ ПРОИЗВОДСТВА
КУСКУСА



ЛИНИЯ ДЛЯ ПРОИЗВОДСТВА
МАКАРОН БЫСТРОГО
ПРИГОТОВЛЕНИЯ



ROTAXOR
ЛИНИЯ СУШКИ



ЛИНИЯ ДЛЯ ПРОИЗВОДСТВА
КОРОТКИХ БЕЗГЛЮТЕНОВЫХ
МАКАРОННЫХ ИЗДЕЛИЙ



ЛИНИЯ ДЛЯ ПРОИЗВОДСТВА
ДЛИННЫХ БЕЗГЛЮТЕНОВЫХ
МАКАРОННЫХ ИЗДЕЛИЙ

Решения для макаронных производств

Содержание

01
страница

ПРЕЗЕНТАЦИЯ КОМПАНИИ

03
страница

РЕФЕРЕНС-ЛИСТ

09
страница

ЛИНИЯ ДЛЯ ПРОИЗВОДСТВА
КУСКУСА

10
страница

ЛИНИЯ ДЛЯ ПРОИЗВОДСТВА
МАКАРОН БЫСТРОГО
ПРИГОТОВЛЕНИЯ

05
страница

Е.Н.А. ЛИНИЯ ДЛЯ
ПРОИЗВОДСТВА КОРОТКОРЕЗА

06
страница

Л.Р.Л. МНОГОУРОВНЕВАЯ ЛИНИЯ
ДЛЯ ПРОИЗВОДСТВА ДЛИННОРЕЗА

11
страница

ROTAHOR ЛИНИЯ
СУШКИ

12
страница

ЛИНИЯ ДЛЯ ПРОИЗВОДСТВА ДЛИННЫХ
БЕЗГЛЮТЕНОВЫХ МАКАРОННЫХ
ИЗДЕЛИЙ

07
страница

Л.Р.Л. ОДНОУРОВНЕВАЯ ЛИНИЯ ДЛЯ
ПРОИЗВОДСТВА ДЛИННОРЕЗА

08
страница

Л.Р.С. ЛИНИЯ ДЛЯ ПРОИЗВОДСТВА
СПЕЦИАЛЬНЫХ ФОРМАТОВ

13
страница

AXOR REMOTE
SERVICE (ARS)

14
страница

ОТДЕЛЬНЫЕ МАШИНЫ
И ЗАПАСНЫЕ ЧАСТИ

O6 AXOR Srl

AXOR – одна из ведущих компаний в области проектирования, производства и монтажа оборудования для макаронных технологий в пищевой промышленности. Работая в этом бизнесе более 30 лет, AXOR на сегодняшний день установила более 150 линий и оборудования, охватив обширную территорию: от Италии до всей Европы, от Северной и Южной Америки до Африки, и от Азии до Ближнего Востока.

Расположенная в городе Ченто (Италия), на современном производственном предприятии, оснащенном самым инновационным оборудованием, таким как системы лазерной резки, обрабатывающие центры, роботизированные и компьютеризированные сварочные аппараты с системой управления CAM, компания AXOR проектирует, производит и устанавливает комплектные линии и машины для производства коротких и длинных макарон, макаронных изделий специальной формы, кускуса, макарон быстрого приготовления, азиатской лапши, макарон без глютена, гранул и снежков.

AXOR предлагает оборудование для производства макаронных изделий высочайшего качества, отличающееся такими важными характеристиками, как идеальная гомогенизация теста из сырья различного качества, упрощенная очистка и обслуживание машин. Компания обеспечивает круглосуточную поддержку своих клиентов благодаря ARS (AXOR Remote Service) – системе автоматизации и контроля, полностью разработанной AXOR, совместимой со всеми программами управления и доступной через приложение AXORApp со всех мобильных устройств.

AXOR поставляет запасные части и отдельные машины для любой линии по производству сухих макаронных изделий. Подразделение по запасным частям AXOR может отправлять запасные части для макаронного оборудования во все страны мира, как для оборудования AXOR, так и для совместимых линий других производителей.



Мы предлагаем технологии, охватывающие весь макаронный мир!



40+
стран

- | | | | | | | | |
|-------------|----------------------------|------------|--------------|--------------|------------|---------------------|------------------|
| — Алжир | — Канада | — Эфиопия | — Израиль | — Мексика | — Румыния | — Испания | — Великобритания |
| — Аргентина | — Колумбия | — Франция | — Италия | — Марокко | — Россия | — Судан | — Украина |
| — Австралия | — Доминиканская Республика | — Германия | — Япония | — Парагвай | — Сенегал | — Танзания | — США |
| — Бангладеш | — Эквадор | — Индия | — Мадагаскар | — Польша | — Сербия | — Тринидад и Тобаго | — Узбекистан |
| — Боливия | — Египет | — Ирак | — Мавритания | — Португалия | — Словения | — Турция | — Венесуэла |

ЛИНИЯ ДЛЯ ПРОИЗВОДСТВА КОРОТКОРЕЗА E.N.A.



Линии AXOR для производства коротких макаронных изделий производительностью от 700 до 6000 кг/ч позволяют использовать любой тип сырья, благодаря полностью вакуумному прессу и энергосберегающему трабатто нового поколения (запатентован). Высокотемпературная сушилка позволяет приготовить превосходные макароны даже из муки мягких сортов пшеницы.

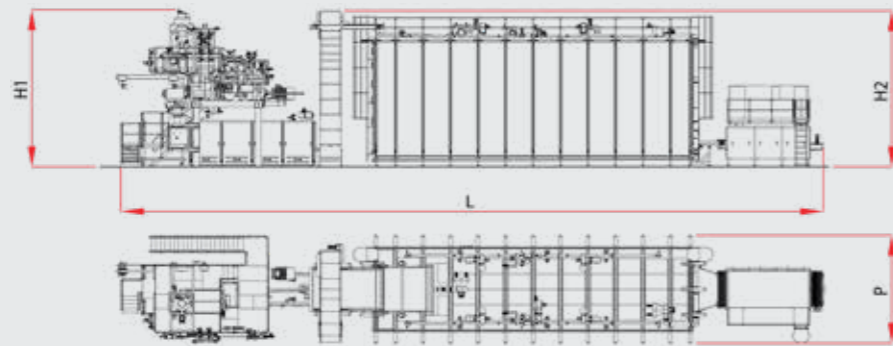

Производительность (кг/ч)	Пресс	Состав линии	H1 (mm)	H2 (mm)	L (mm)	P (mm)
700	1.145.C 400	TMVS 700 – E.N.A. DD 9/9	6300	6200	23100	4860
1000	1.165.C 460	TMVS 1000 – E.N.A. DD 11/9	6300	6200	25500	4860
1500	1.210.C 520	TMVS 1500 – E.N.A. DD 11/11	7000	6900	27000	4860
2000	1.210.C 600	TMVS 2000 – E.N.A. DDL 13/11	7000	7700	29600	5310
2500	1.245.C 635	TMVS 2500 – E.N.A. DDL 13/13	7500	8600	31500	5310
3000	1.245.C 670	TMVS 3000 – E.N.A. DDL 13/13	7500	8600	31500	5310
4000	2.210.C 600	TMVD 4000 – E.N.A. DDL 18/13	9600	8600	38600	5310
5000	2.245.C 635	TMVD 5000 – E.N.A. DDL 22/13	9800	8600	41000	5310
6000	2.245.C 670	TMVD 6000 – E.N.A. DDL 22/15	9800	9400	41000	5310

МНОГОУРОВНЕВАЯ ЛИНИЯ ДЛЯ ПРОИЗВОДСТВА ДЛИННОРЕЗА L.P.L.



Многоуровневая линия AXOR для длинных макаронных изделий производительностью от 2000 до 4000 кг/ч. Объединив традиционную двойную гребенку для перемещения бастунов с новой технологией термоинверсии (T.I. Technology), компания AXOR предоставила возможность выбора между прессом с технологией TVS (пресс полного вакуума) и традиционным прессом, усиленными алюминиевыми бастунами и, наконец, идеальным механическим движением двойной гребенки.

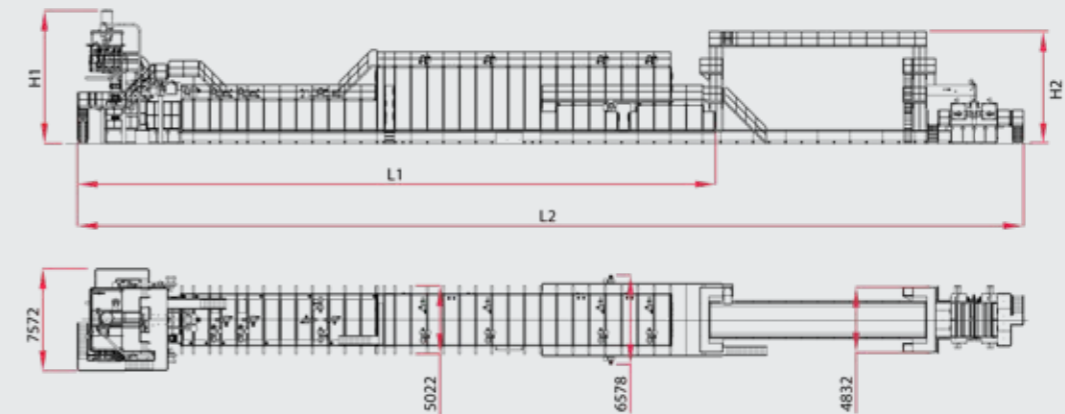

Производительность (кг/ч)	Пресс	Саморазвес	Состав линии	H1 (mm)	H2 (mm)	L1 (mm)	L2 (mm)
2000	1.245.L 2550	ST.AX-2	LPL-TI 3 + Silo	9300	7500	39200	58000
3000	2.210.L 2550	ST.AX-3	LPL-TI 5 + Silo	9500	7500	42200	69000
3500	2.210.L 2550	ST.AX-4	LPL-TI 5 + Silo	9500	8300	47300	76000
4000	2.245.L 2550	ST.AX-4	LPL-TI 5 + Silo	10000	8300	50900	81000

ОДНОУРОВНЕВАЯ ЛИНИЯ ДЛЯ ПРОИЗВОДСТВА ДЛИННОРЕЗА L.P.L.

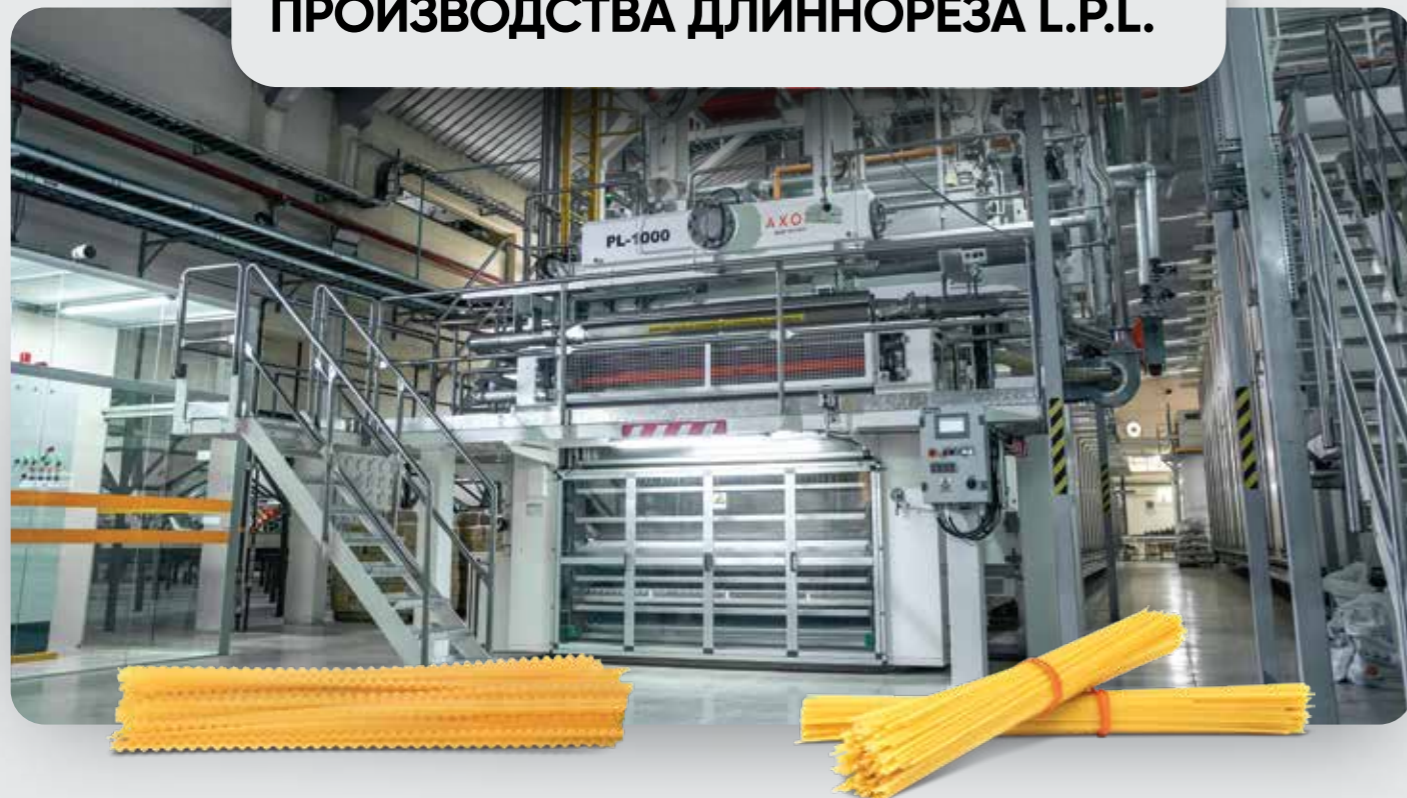

Одноуровневая линия AXOR для длинных макарон производительностью от 1000 до 1500 кг/ч представляет собой оптимальный баланс между технологией, простотой и экономией затрат на производство/обслуживание.

T.V.S. пресс (система полного вакуума) и использование высоких температур позволяют добиться превосходного качества макаронных изделий, даже при использовании низкокачественного сырья.

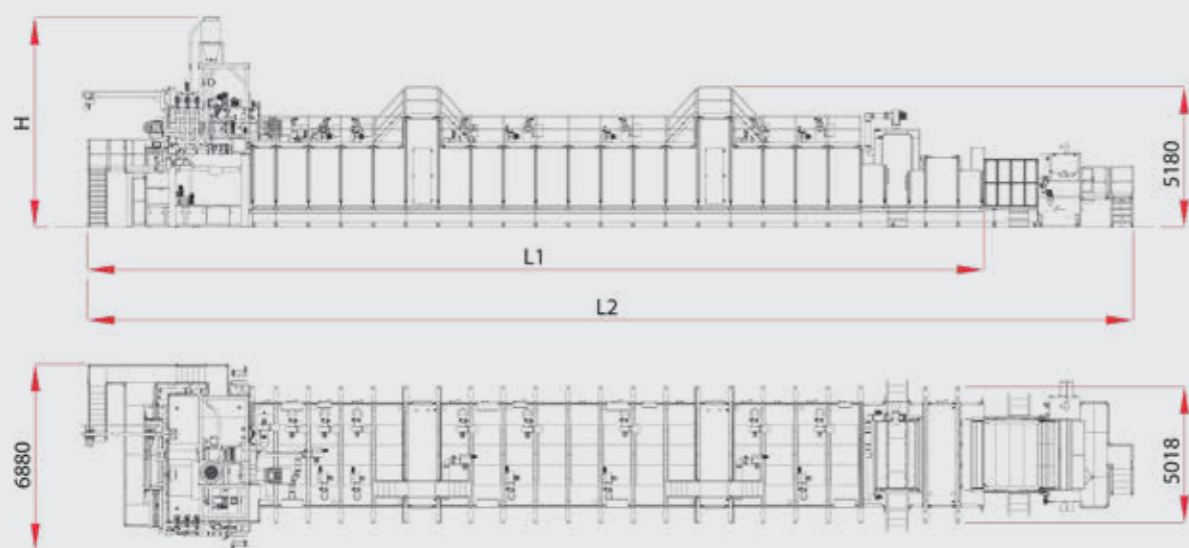

Производительность (кг/ч)	Пресс	Саморазвес	Состав линии	H (mm)	L1(mm)	L2 (mm)
1000	1.210.L 2550	ST.AX-1	LPL-M + Buffer	7700	33200	38700
1500	1.210.L 2550	ST.AX-2	LPL-M + Buffer	7700	42800	49200

ЛИНИЯ ДЛЯ ПРОИЗВОДСТВА СПЕЦИАЛЬНЫХ ФОРМАТОВ L.P.S.



Линии AXOR для производства макаронных изделий специальной формы производительностью от 500 до 1200 кг/ч воплощают концепцию гибкости производства, возведенную на самый высокий уровень.

Комбинация T.V.S. пресса (с системой полного вакуума) и системы перемещения макаронных изделий на лотках позволяет производить любые виды макаронных изделий специальной формы, такие как круглое гнездо, овальное гнездо, лазанья, матассе, крупные макаронные изделия, каннеллони, фарфалле и т. д. без риска торможения или повреждения макаронных изделий.

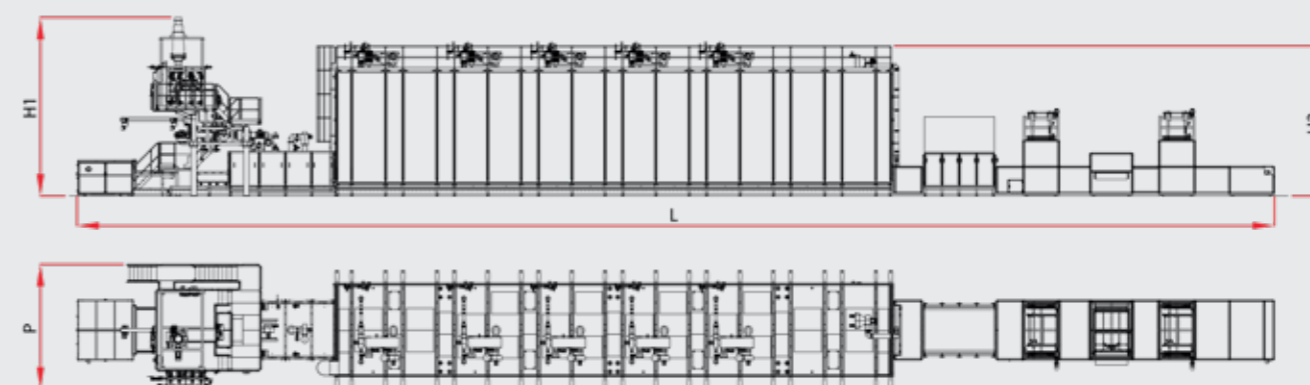

Производительность (кг/ч)	Пресс	Размеры лотка	H1 (mm)	H2 (mm)	L (mm)	P (mm)
500	1.130.L 1000	1000 x 1500	7700	6800	49400	4410
800	2.130.L 2000	2000 x 1500	7700	6800	49400	5410
1000	2.130.L 2000	2000 x 1500	7700	6800	49400	5410
1200	2.145.L 2000	2000 x 1500	7700	6800	54000	5410

ЛИНИЯ ДЛЯ ПРОИЗВОДСТВА КУСКУСА

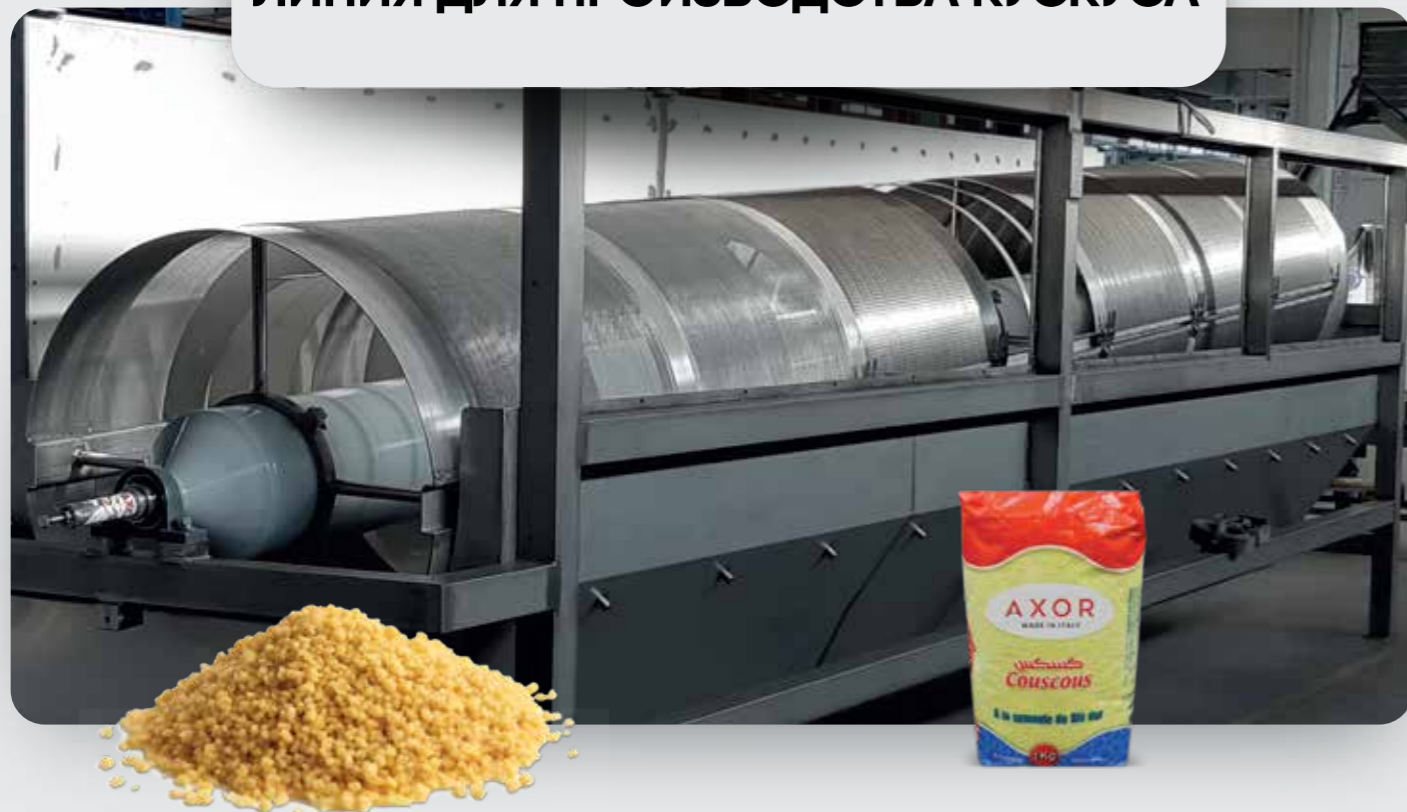

Линии AXOR для производства кускуса производительностью от 500 до 1800 кг/ч позволяют контролировать размер зерна и выбирать требуемый размер кускуса (мелкий, средний или крупный).

Кускус – это предварительно приготовленный продукт, который производится из мягкой и/или твердой пшеницы, не требует варки и готовится за 5 минут путем заливания водой.

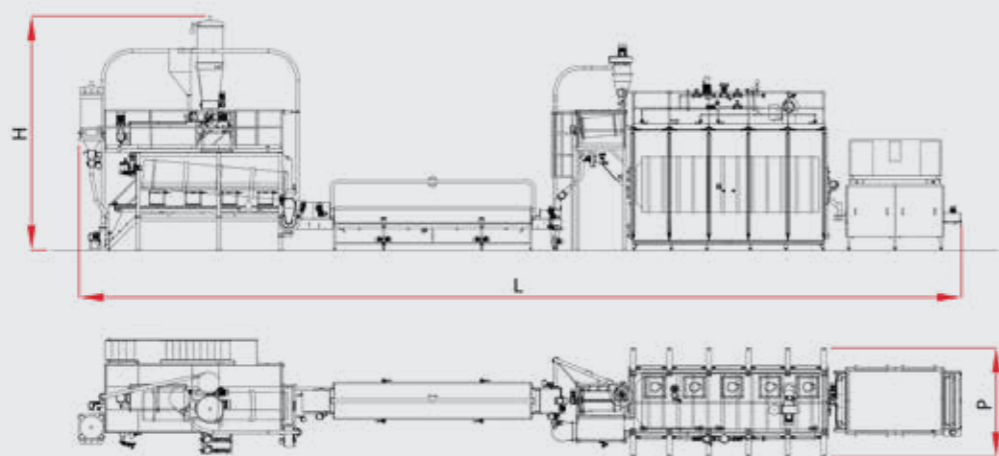

Производительность (кг/ч)	H(mm)	L (mm)	P (mm)
---------------------------	-------	--------	--------

500	7100	25200	3310
700	7100	26700	3310
1200	7500	35200	3310
1800	7850	40500	4800

ЛИНИЯ ДЛЯ ПРОИЗВОДСТВА МАКАРОН БЫСТРОГО ПРИГОТОВЛЕНИЯ



Линии AXOR для макаронных изделий быстрого приготовления производительностью от 700 до 1500 кг/ч сочетают в себе традиции производства макаронных изделий и новый метод их приготовления естественным и здоровым способом. Благодаря низкоскоростной экструзии, системе приготовления при постоянном контроле давления пара и однородной сушке можно получить продукт, который не нужно готовить, а достаточно залить водой примерно на 2-3 минуты.

Пасту быстрого приготовления можно сочетать с различными видами соусов и начинок, и это хорошая и полезная альтернатива азиатской лапше, которая содержит избыток жира, большое количество соли и искусственные ароматизаторы.

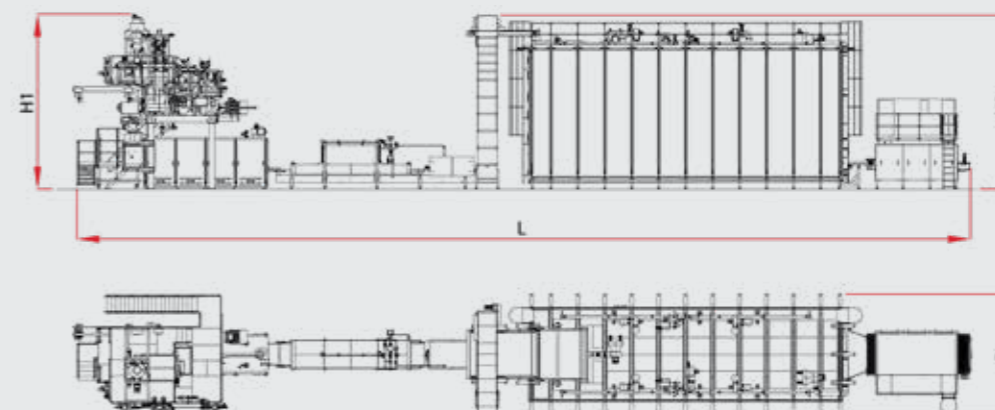

Производительность (кг/ч)	Пресс	Состав линии	H1 (mm)	H2 (mm)	L (mm)	P (mm)
---------------------------	-------	--------------	---------	---------	--------	--------

700	1.145.C 400	TMVS 700 – E.N.A DD 9/9	6300	6200	32000	4860
1000	1.165.C 460	TMVS 1000 – E.N.A DD 11/9	6300	6200	34500	4860
1500	1.210.C 520	TMVS 1500 – E.N.A DD 11/11	7000	6900	36200	4860

ЛИНИЯ СУШКИ ROTAHOR



Линии сушки Rotahor от AXOR – это идеальные машины для сушки макаронных изделий небольших форм, гранул, снеков, риса быстрого приготовления и пропаренного риса.

Однородная термическая обработка и идеальная стабилизация продукта обеспечивается вращением барабана, что гарантирует непрерывное движение продукта внутри Rotahor.

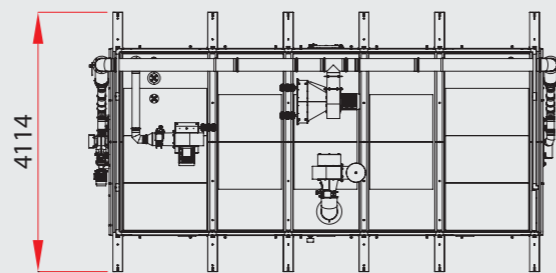
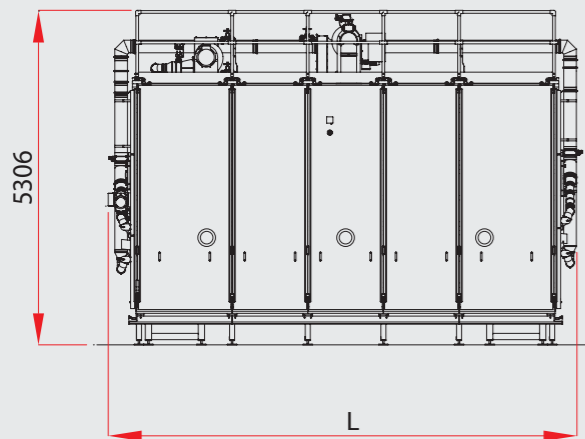

Модель	L (mm)
--------	--------

24/6	7300
24/7	8500
24/8	9700

ЛИНИЯ ДЛЯ ПРОИЗВОДСТВА КОРОТКИХ БЕЗГЛЮТЕНОВЫХ МАКАРОННЫХ ИЗДЕЛИЙ

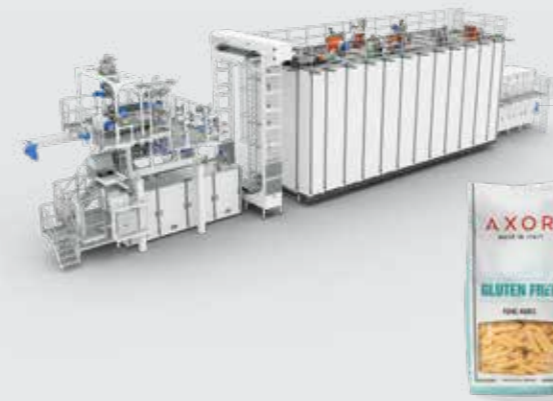

Линии AXOR для коротких макарон без глютена производительностью от 700 до 1500 кг/ч позволяют изготавливать короткорезанные макароны из любого вида безглютенового сырья (кукурузы, риса, кинои и т. д.).

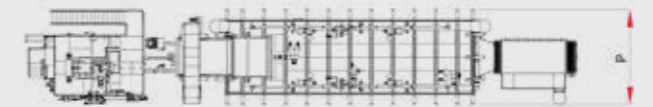
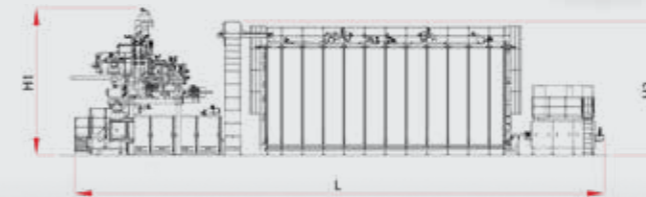

Производительность (кг/ч)	Пресс	Состав линии	H1 (mm)	H2 (mm)	L (mm)	P (mm)
700	1.145.C 400	TMVS 700 – E.N.A. DD 9/9	8000	6200	23100	4860
1000	1.165.C 460	TMVS 1000 – E.N.A. DD 11/9	8000	6200	25500	4860
1500	1.210.C 520	TMVS 1500 – E.N.A. DD 11/11	8500	6900	27000	4860

ЛИНИЯ ДЛЯ ПРОИЗВОДСТВА ДЛИННЫХ БЕЗГЛЮТЕНОВЫХ МАКАРОННЫХ ИЗДЕЛИЙ



Линии AXOR для безглютеновых длиннорезанных макаронных изделий производительностью от 1000 до 1500 кг/ч позволяют производить длинные макаронные изделия из безглютенового сырья (кукурузы, риса, кинои и т. д.).

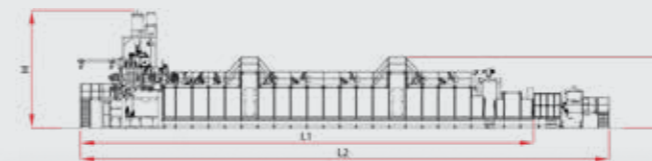

Производительность (кг/ч)	Пресс	Саморазвес	Состав линии	H (mm)	L1 (mm)	L2 (mm)
1000	1.210.L 2550	ST.AX-1	LPL-M + Buffer	7700	33200	38700
1500	1.245.L 2550	ST.AX-2	LPL-M + Buffer	7700	42800	49200

AXOR REMOTE SERVICE (ARS)



ARS – это система автоматизации и контроля, полностью разработанная AXOR

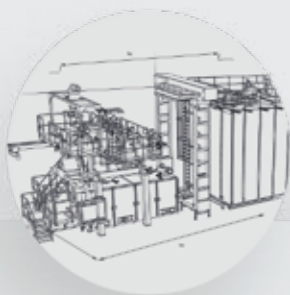

Технологическая линия

Система контроля обнаруживает любой аварийный сигнал



Компьютер клиента

Оператор видит аварийный сигнал и запрашивает помощь



Центр поддержки ARS

Техники AXOR обеспечивают поддержку 24 часа/7 дней

Полный контроль компонентов линии в режиме реального времени.

Доступ через приложение Ахогарр для всех мобильных устройств (смартфон, планшет, ноутбук)

Удаленная помощь через центр технической поддержки AXOR 24 часа/7 дней

ОТДЕЛЬНЫЕ МАШИНЫ И ЗАПАСНЫЕ ЧАСТИ



AXOR отвечает за предоставление отдельных машин, запасных частей и технической помощи для производства макаронных изделий по всему миру. Не ограничиваясь оборудованием AXOR, наш штат инженеров, технологов и технических специалистов может помочь на любом этапе установки, ремонта и обслуживания макаронного оборудования.

AXOR может поставить отдельные машины и запасные части для любых видов макаронных линий

- Детали пресса для короткореза
- Детали пресса для длиннореза
- Детали трабатто
- Детали парового кукера
- Детали ковшового элеватора
- Детали сушилки короткореза
- Детали сушилки длиннореза
- Детали охладителя
- Детали силоса хранения длиннореза
- Детали самосъема
- Детали группы регулировки
- Вакуумный затвор



Саморазвес для длиннореза



Пресс с технологией TVS (полный вакуум) для короткореза



Самосъем для длиннореза



Охладитель для короткореза



Трабатто для короткореза

ОТДЕЛЬНЫЕ МАШИНЫ И ЗАПАСНЫЕ ЧАСТИ



• Вал и лопатки из нержавеющей стали •



• Вакуумный затвор •



• Бастуны для линии длиннореза •



• Высокоскоростной миксер •



• Саморазвесы для
сушилки длиннореза •



• Высокоскоростной миксер с
системой дозирования •

Disclaimer

AXOR S.r.l. признает, что характеристики, приведенные в данной брошюре, соответствуют действительности на момент печати. Несмотря на это, технические характеристики, стандартное оборудование, опции и цвета могут быть изменены без предварительного уведомления.

Некоторое оборудование может оказаться недоступным на момент сборки вашей машины.

Обратитесь к вашему менеджеру по продажам за советом относительно наличия на данный момент стандартного и дополнительного оборудования, и он проверит, сможем ли мы включить в заказ запрашиваемое оборудование.

Некоторые машины в этой брошюре показаны с дополнительным оборудованием. AXOR S.r.l., все названия моделей и логотип являются зарегистрированными торговыми марками AXOR S.r.l..

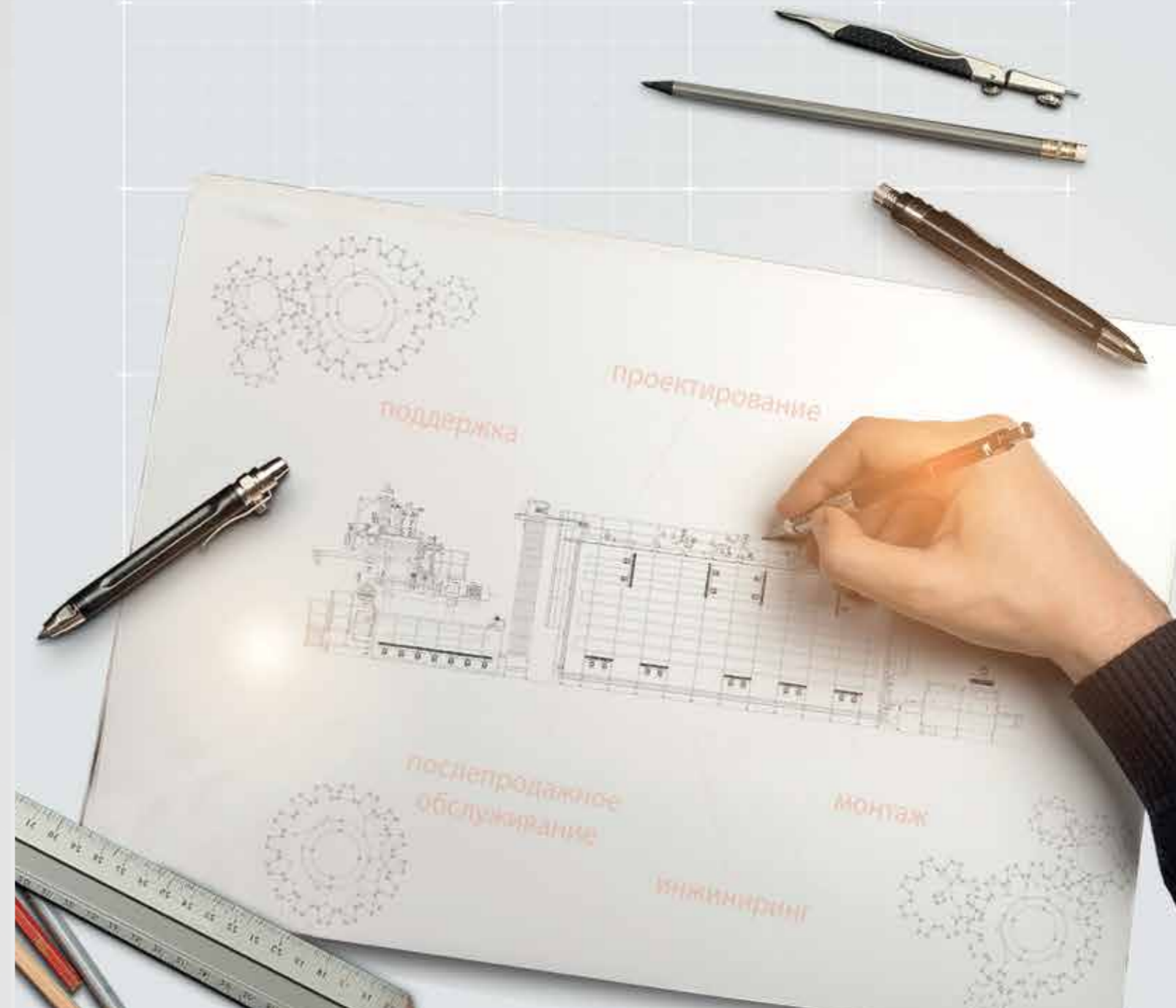

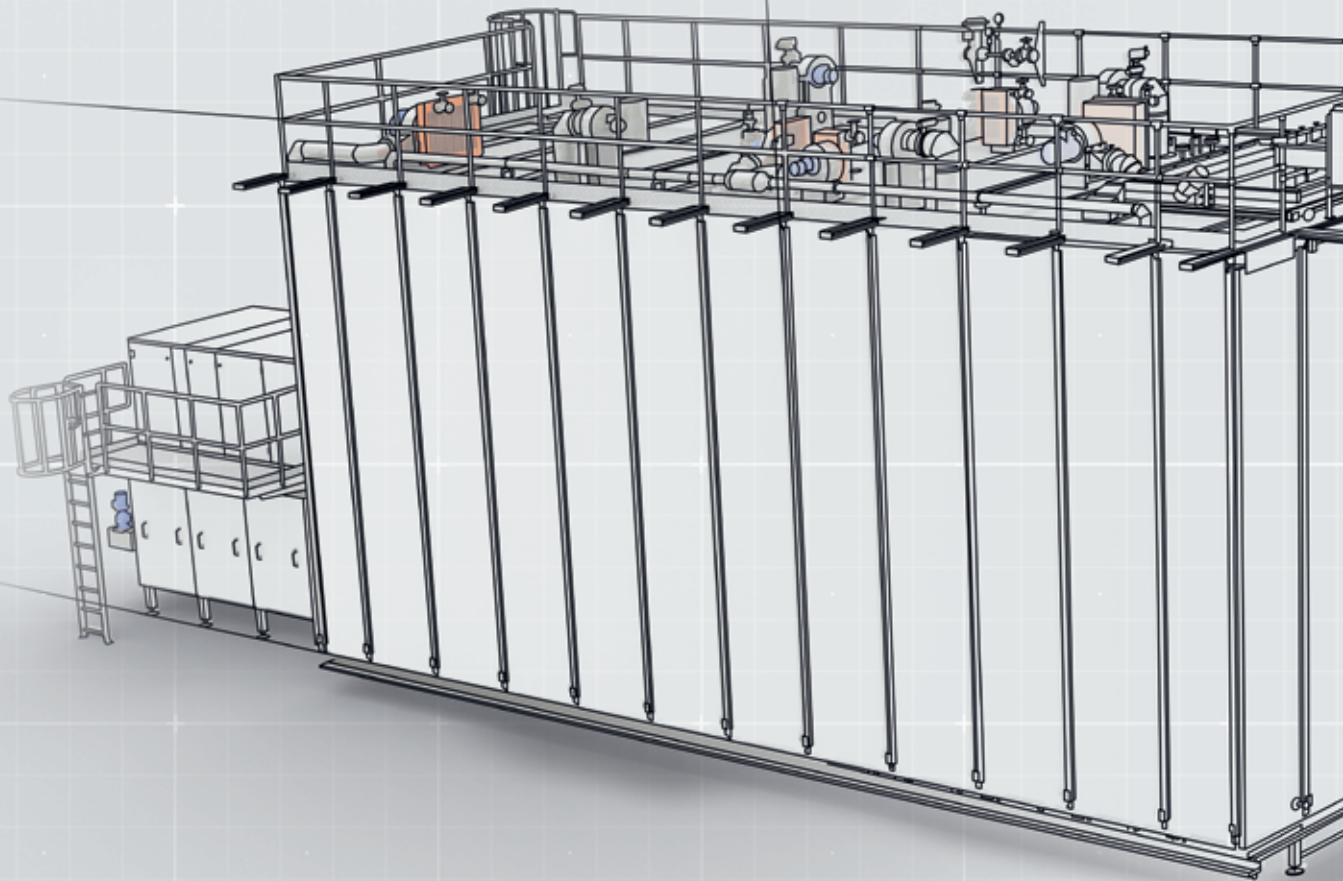







AXOR
MADE IN ITALY



 AXOR HQ Via Maestra Grande 20
44045 Cento FE, Italy

   
axor-italia.com

 +39 051 6842166
 axor-italia.com